

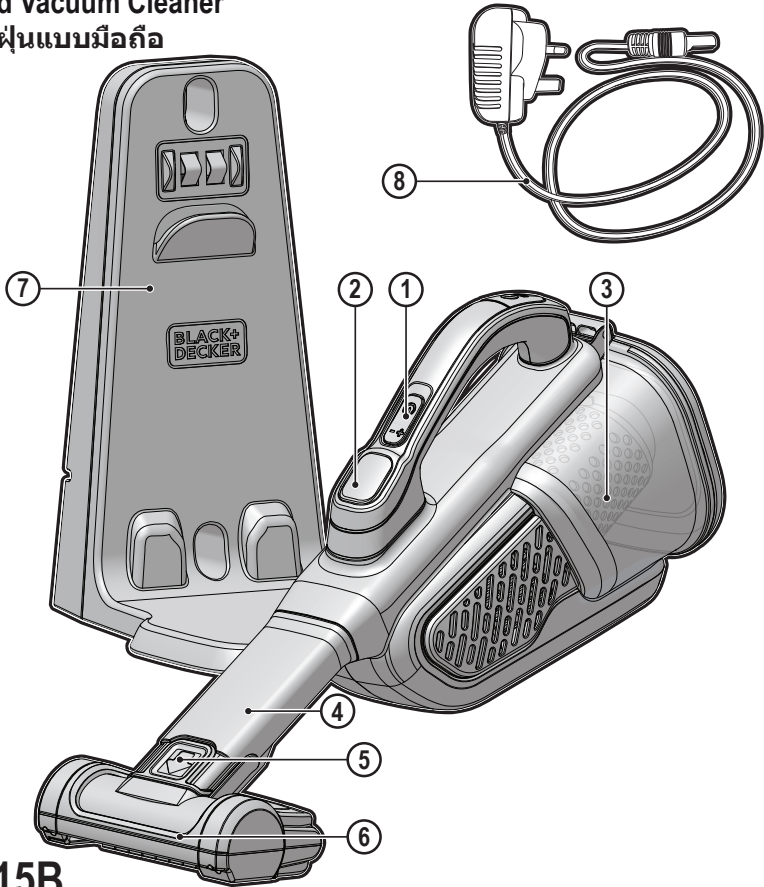

Hand-Held Vacuum Cleaner  
เครื่องดูดฝุ่นแบบมือถือ

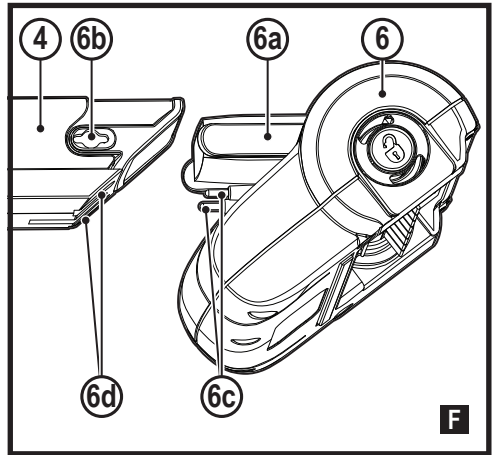

- BHHV315B
- BHHV315J
- BHHV320B
- BHHV320J
- BHHV520BF
- BHHV520BFP
- BHHV520JF

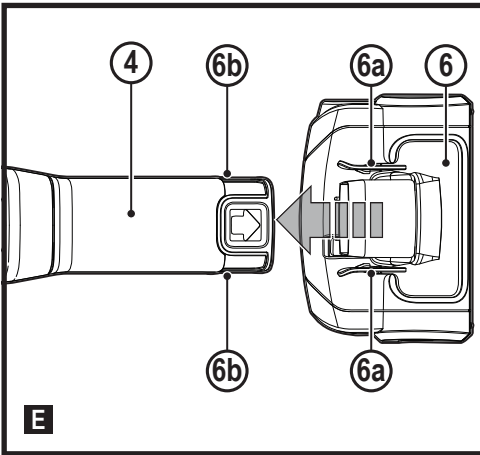
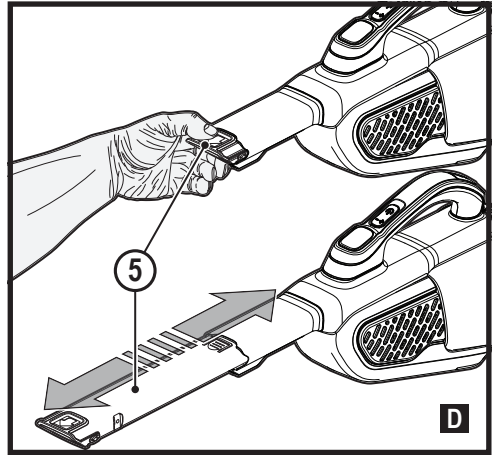
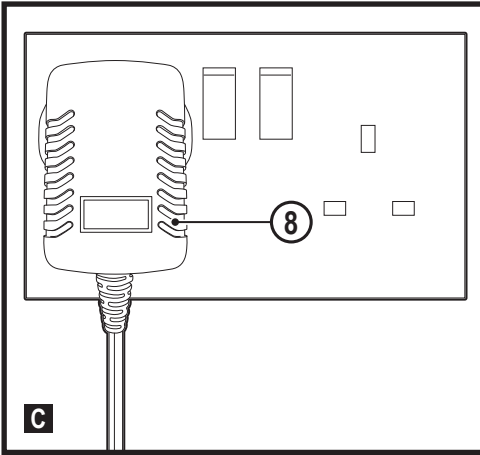
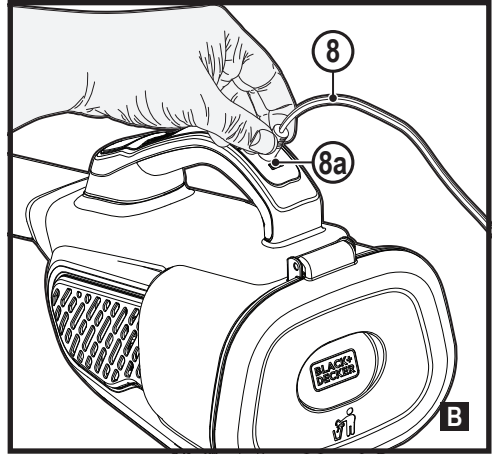
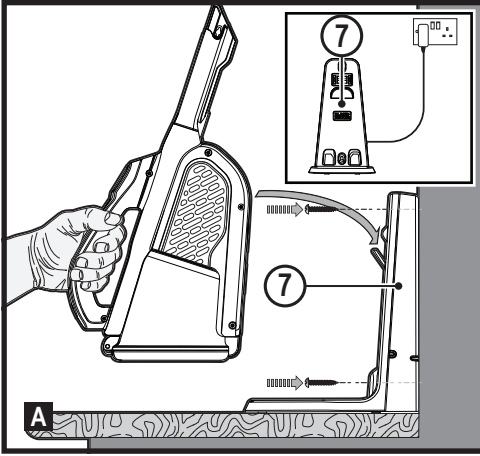

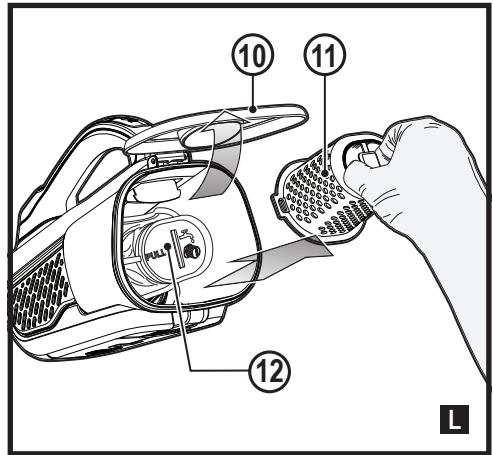
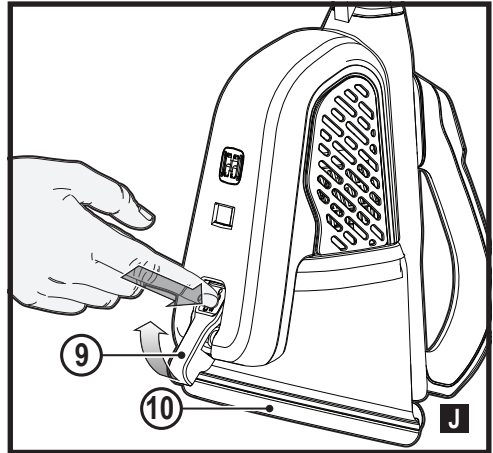
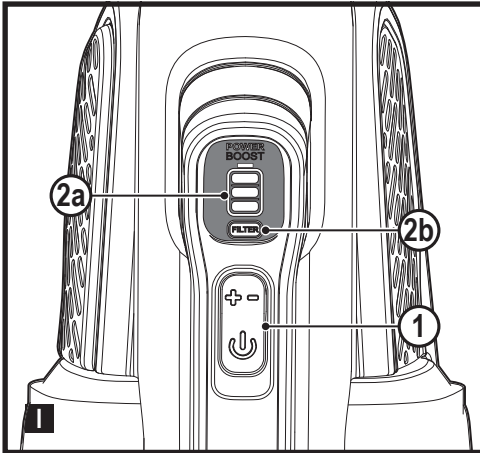
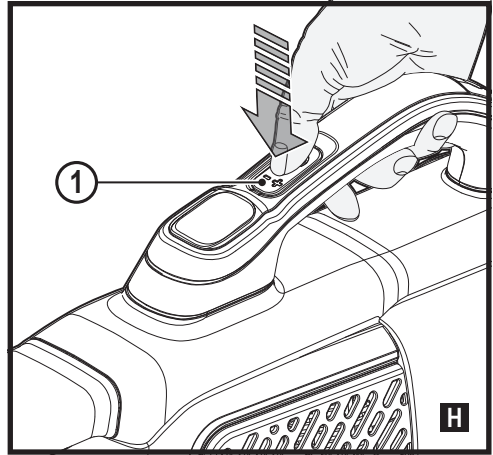
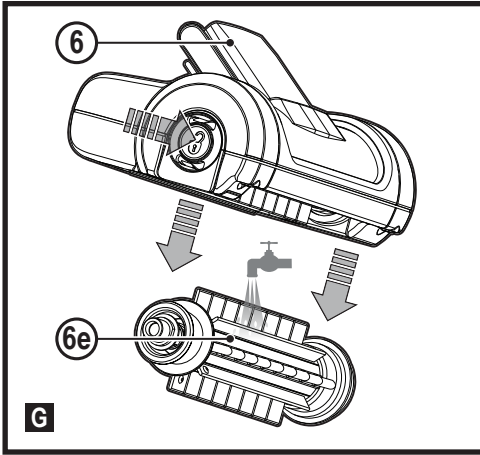

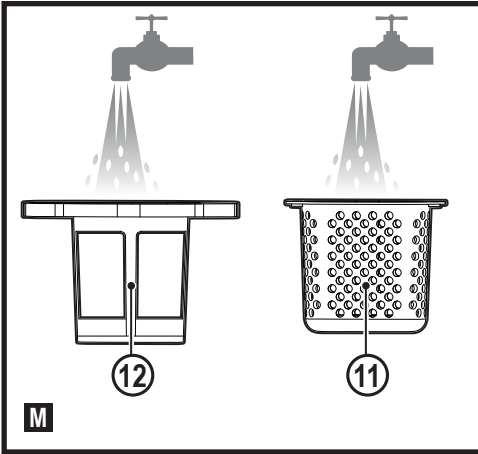

### Intended use

Your BLACK+DECKER BHHV315B, BHHV315J, BHHV320B, BHHV320J, BHHV520BF, BHHV520BFP, BHHV520JF Dust-buster® hand-held vacuum cleaners have been designed for vacuum cleaning purposes. These appliances are intended for household use only.



Read all of this manual carefully before operating the appliance.

## Safety instructions



### Warning! Read all safety warnings and all instructions.

Failure to follow the warnings and instructions listed below may result in electric shock, fire and/or serious injury.

- ◆ The intended use is described in this manual. The use of any accessory or attachment or the performance of any operation with this appliance other than those recommended in this instruction manual may present a risk of personal injury.
- ◆ Retain this manual for future reference.

## Using your appliance

- ◆ Do not use the appliance to pick up liquids or any materials that could catch fire.
- ◆ Do not use the appliance near water.
- ◆ Do not immerse the appliance in water.
- ◆ Never pull the charger lead to disconnect the charger from the socket. Keep the charger lead away from heat, oil and sharp edges.
- ◆ This appliance can be used by children aged from 8 years and above and persons with reduced physical, sensory or mental capabilities or lack of experience and knowledge if they have been given supervision or instruction concerning use of the appliance in a safe way and understand the hazards involved. Children shall not play with the appliance. Cleaning and user maintenance shall not be made by children without supervision.

## Inspection and repairs

Before use, check the appliance for damaged or defective parts. Check for breakage of parts, damage to switches and any other conditions that may affect its operation.

- ◆ Do not use the appliance if any part is damaged or defective.
- ◆ Have any damaged or defective parts repaired or replaced by an authorized repair agent.
- ◆ Regularly check the charger lead for damage. Replace the charger if the lead is damaged or defective.

- ◆ Never attempt to remove or replace any parts other than those specified in this manual.

## Additional safety instructions

### After use

- ◆ Unplug the charger before cleaning the charger or charging base.
- ◆ When not in use, the appliance should be stored in a dry place.
- ◆ Children should not have access to stored appliances.

### Residual risks

Additional residual risks may arise when using the tool which may not be included in the enclosed safety warnings. These risks can arise from misuse, prolonged use etc.

Even with the application of the relevant safety regulations and the implementation of safety devices, certain residual risks can not be avoided. These include:

- ◆ Injuries caused by touching any rotating/moving parts.
- ◆ Injuries caused when changing any parts, blades or accessories.
- ◆ Injuries caused by prolonged use of a tool. When using any tool for prolonged periods ensure you take regular breaks.
- ◆ Impairment of hearing.
- ◆ Health hazards caused by breathing dust developed when using your tool (example:- working with wood, especially oak, beech and MDF.)

## Chargers



Your charger has been designed for a specific voltage. Always check that the mains voltage corresponds to the voltage on the rating plate.

**Warning!** Never attempt to replace the charger unit with a regular mains plug.

- ◆ Use your BLACK+DECKER charger only to charge the battery in the appliance with which it was supplied. Other batteries could burst, causing personal injury and damage.
- ◆ Never attempt to charge non-rechargeable batteries.
- ◆ If the supply cord is damaged, it must be replaced by the manufacturer or an authorised BLACK+DECKER Service Centre in order to avoid a hazard.
- ◆ Do not expose the charger to water.
- ◆ Do not open the charger.
- ◆ Do not probe the charger.
- ◆ The appliance/battery must be placed in a well ventilated area when charging.

## Electrical safety

### Symbols on the charger

-  Read all of this manual carefully before using the appliance.
-  This tool is double insulated; therefore no earth wire is required. Always check that the power supply corresponds to the voltage on the rating plate.



The charger is intended for indoor use only.

### Labels on appliance

The following symbols appear on this appliance along with the date code.



Read all of this manual carefully before using the appliance



BHHV315J/B BHHV320J/B Only use with charger S010Q 14 / SSC140040



BHHV520JF/BF/BFP Only use with charger S010Q 23 / SSC230040

### Features

This tool includes some or all of the following features.

1. On/off power switch
2. Power indicator
3. Dust chamber
4. Vacuum tube
5. Extendable crevice tool
6. Pet head attachment
7. Charging station
8. Wall charger

### Use

#### Fitting the charging station (Fig. A)

- ◆ Fit the charging station (7) to a suitable bench area (preferably near a power outlet) using the screws provided.
- ◆ The unit can then be stored, when not in use, or during the charging procedure.

#### Charging port (Fig. B, C)

- ◆ Place the charger (8) into the charging port (8a) on the handle of the unit as shown in figure B.
- ◆ Place the charging plug into a power outlet and switch on as shown in figure C.

#### Using the pull out crevice tool (Fig. D)

- ◆ Extend the crevice tool (5) as shown in figure D, until it clicks in place.

#### Attaching the pet head (Fig. E, F)

**Warning!** The unit needs to be switched off when the pet head is attached or detached.

**Warning!** Do not use directly on pets.

- ◆ Slide the vacuum tube opening into the opening of the motorized pet head (6), ensuring that the connectors (6c) engage with the recesses (6d). An audible click will be heard.

#### Removing the pet head

- ◆ Pull the motorized pet head release tabs (6a) outward to release them from the recesses (6b).
- ◆ Pull the main unit from the pet head.

**Warning!** The unit needs to be switched off when the pet head is attached or detached.

#### Removing and clearing the beater bars (Fig. G)

- ◆ To remove the beater bar from the pet head Depress the release button as shown in figure G.
- ◆ The beater bar can now be removed.
- ◆ The end pieces are also removable allowing you to clear the brushes from any hair or other debris that may have accumulated.
- ◆ Wash the beater bar with warm soapy water as shown in figure G.

#### Switching on and off (Fig. H)

- ◆ Push the On/off power switch (1) to turn on the unit.
- ◆ Push the On/off power (1) switch once again to engage the power boost.
- ◆ Push the On/off power (1) switch to turn the unit off.

#### Power indicator (Fig. I)

- ◆ The power indicator (2) indicates the battery life available (2a) and when the filter needs cleaning (2b).

#### Cleaning the filters (Fig. J, K, L)

- ◆ Press the dust chamber release button (9) to release the dust chamber access door (10) as shown in figure J.
- ◆ Empty the dust bowl (3) by lightly shaking over a suitable container as shown in figure K.
- ◆ Lift the pre filter (11) out of the dust chamber (3) using the tab provided as shown in figure K.
- ◆ Lift the filter (12) out of the dust chamber (3) using the tab provided as shown in figure L.
- ◆ Wash the filters with warm soapy water as shown in figure M.
- ◆ Allow the filters to dry naturally, using heat may cause the filters to distort.
- ◆ Refit the filter (12) into the pre-filter (11) and then reinsert into the dust chamber (3). **Never place the filters into the dust chamber backwards.**
- ◆ Close the dust chamber access door (10).

**Warning!** Before performing any maintenance or cleaning on the appliance, unplug the appliance.

From time to time wipe the appliance with a damp cloth. Do not use any abrasive or solvent-based cleaner. Do not immerse the appliance in water.

## Maintenance

Your BLACK+DECKER cordless appliance has been designed to operate over a long period of time with a minimum of maintenance. Continuous satisfactory operation depends upon proper tool care and regular cleaning.

**Warning!** Before performing any maintenance on cordless appliances:

- ◆ Run the battery down completely if it is integral and then switch off.
- ◆ Unplug the charger before cleaning it. Your charger does not require any maintenance apart from regular cleaning.
- ◆ Regularly clean the ventilation slots in your appliance/charger using a soft brush or dry cloth.
- ◆ Regularly clean the motor housing using a damp cloth. Do not use any abrasive or solvent-based cleaner.

## Replacing the filters

The filters should be replaced every 6 to 9 months and whenever worn or damaged. Replacement filters are available from your BLACK+DECKER dealer.

- ◆ Remove the old filters as described above.
- ◆ Fit the new filters as described above.

## Protecting the environment



Separate collection. Products and batteries marked with this symbol must not be disposed of with normal household waste.

Should you find one day that your Black & Decker product needs replacement, or if it is of no further use to you, do not dispose of it with household waste. Make this product available for separate collection.



Separate collection of used products and packaging allows materials to be recycled and used again. Re-use of recycled materials helps prevent environmental pollution and reduces the demand for raw materials.

Local regulations may provide for separate collection of electrical products from the household, at municipal waste sites or by the retailer when you purchase a new product.

Black & Decker provides a facility for the collection and recycling of Black & Decker products once they have reached the end of their working life. To take advantage of this service please return your product to any authorised repair agent who will collect them on our behalf.

## Service Information

Black & Decker offers a full network of company-owned and authorized service locations throughout Asia. All Black & Decker Service Centers are staffed with trained personnel to provide customers with efficient and reliable product service.

Whether you need technical advice, repair, or genuine factory replacement parts, contact the Black & Decker location nearest to you.

## Note

- ◆ Black & Decker's policy is one of continuous improvement to our products and, as such, we reserve the right to change product specifications without prior notice.
- ◆ Standard equipment and accessories may vary by country.
- ◆ Product specifications may differ by country.
- ◆ Complete product range may not be available in all countries. Contact your local Black & Decker dealers for range availability.

## Technical Data

	BHHV315B	BHHV315J	BHHV320B
<b>Voltage</b>	10.8V	10.8V	10.8V
<b>Amp hours</b>	1.5Ah	1.5Ah	2.0Ah
<b>Weight (g)</b>	1075	1080	1080

	BHHV320J	BHHV520JF	BHHV520BF	BHHV520BFP
<b>Voltage</b>	10.8V	10.8V	10.8V	10.8V
<b>Amp hours</b>	2.0Ah	2.0Ah	2.0Ah	2.0Ah
<b>Weight (g)</b>	1085	1220	1195	1220



### วัตถุประสงค์ในการใช้งาน

เครื่องดูดฝุ่นมือถือ Dustbuster® รุ่น BHHV315B, BHHV315J, BHHV320B, BHHV320J, BHHV520BF, BHHV520BFP, BHHV520JF ของ BLACK+DECKER ใต้รับการออกแบบมาสำหรับการดูดทำความสะอาด เครื่องมือนี้ มีวัตถุประสงค์เพื่อการใช้งานภายในบ้านเท่านั้น



โปรดอ่านคู่มือเล่มนี้ทั้งหมดอย่างละเอียดก่อนใช้งานเครื่องมือนี้

### ข้อปฏิบัติเพื่อความปลอดภัย



**คำเตือน! โปรดอ่านคำเตือนด้านความปลอดภัยและคำแนะนำทั้งหมด** การไม่ปฏิบัติตามคำเตือนและคำแนะนำตามที่ระบุไว้ด้านล่างนี้อาจทำให้ถูกไฟฟ้าช็อต เกิดเพลิงไหม้ และ/หรือได้รับบาดเจ็บสาหัสได้

- ได้มีการอธิบายถึงวัตถุประสงค์ในการใช้งานในคู่มือนี้แล้ว การใช้อุปกรณ์เสริมหรืออุปกรณ์ยึดติดหรือการใช้งานใดๆ กับเครื่องมือนี้ นอกเหนือจากที่ได้แนะนำในคู่มือการใช้งานนี้ อาจเสี่ยงต่อการได้รับบาดเจ็บ
- เก็บรักษาเครื่องมือนี้ไว้เพื่อการอ้างอิงในภายหลัง

### การใช้เครื่องมือของคุณ

- ห้ามใช้เครื่องมือนี้ดูดของเหลวหรือวัสดุใดๆ ที่อาจก่อให้เกิดไฟไหม้ได้
- ห้ามใช้เครื่องมือใกล้บริเวณที่มีน้ำ
- อย่าจุ่มเครื่องมือลงในน้ำ

- ห้ามดึงสายชาร์จเพื่อถอดเครื่องชาร์จออกจากเต้ารับ เก็บสายชาร์จให้พ้นจากความร้อน น้ำมัน และของมีคม
- เด็กที่มีอายุตั้งแต่ 8 ปีขึ้นไป และบุคคลที่มีความบกพร่องทางร่างกายทางการรับรู้ความรู้สึก หรือทางจิตประสาท หรือขาดประสบการณ์และความรู้สามารถใช้เครื่องมือนี้ได้ หากมีการควบคุมดูแลหรือให้คำแนะนำการใช้เครื่องมืออย่างปลอดภัยและเข้าใจถึงอันตรายที่อาจเกิดขึ้น ห้ามเด็กเล่นเครื่องมือไม่ควรให้เด็กทำความสะอาดและบำรุงรักษาเครื่องโดยไม่มีการควบคุมดูแล

### การตรวจสอบและการซ่อมแซม

ก่อนการใช้งาน ให้ตรวจสอบเครื่องมือว่ามีชิ้นส่วนที่บกพร่องหรือชำรุดเสียหายหรือไม่

ตรวจสอบว่ามีการแตกหักของชิ้นส่วน ความเสียหายของตัวสวิตช์ และสภาพอื่นใดที่อาจส่งผลต่อการใช้งานหรือไม่

- ห้ามใช้เครื่องหากมีชิ้นส่วนใดๆ ชำรุดเสียหายหรือบกพร่อง
- ให้ศูนย์ซ่อมที่ได้รับอนุญาตเป็นผู้ซ่อมแซมหรือเปลี่ยนชิ้นส่วนที่ชำรุดหรือบกพร่อง
- ตรวจสอบความเสียหายของสายชาร์จอยู่เสมอ เปลี่ยนเครื่องชาร์จหากสายเกิดชำรุดเสียหายหรือบกพร่อง



- ♦ อย่าพยายามถอดหรือเปลี่ยนชิ้นส่วนใดๆ นอกเหนือจากที่ระบุในคู่มือนี้

## คำแนะนำเพื่อความปลอดภัยเพิ่มเติม

### หลังการใช้งาน

- ♦ ถอดปลั๊กเครื่องชาร์จออกก่อนจะทำความสะอาดเครื่องชาร์จหรือฐานเครื่องชาร์จ
- ♦ เมื่อไม่ได้ออกใช้งาน ต้องเก็บเครื่องมือไว้ในบริเวณที่แห้ง
- ♦ เก็บเครื่องมือให้พ้นมือเด็ก

### ความเสี่ยงอื่นๆ ที่ยังมีอยู่

ความเสี่ยงอื่นๆ ที่ไม่ได้ระบุในคำเตือนเพื่อความปลอดภัยนี้อาจเกิดขึ้นได้เมื่อใช้เครื่องมือ ความเสี่ยงเหล่านี้ อาจเกิดขึ้นจากการใช้งานอย่างไม่ถูกต้อง การใช้งานเป็นเวลานาน เป็นต้น แม้ว่าจะปฏิบัติตามข้อกำหนดด้านความปลอดภัยที่เกี่ยวข้อง และใช้อุปกรณ์นิรภัย แต่ความเสี่ยงอื่นๆ ที่ยังมีอยู่ บางอย่างก็ไม่สามารถหลีกเลี่ยงได้ ความเสี่ยงเหล่านี้ได้แก่:

- ♦ การบาดเจ็บที่เกิดจากการสัมผัสชิ้นส่วนที่หมุน/เคลื่อนที่
- ♦ การบาดเจ็บที่เกิดขึ้นขณะเปลี่ยนชิ้นส่วน ใบมีด หรืออุปกรณ์เสริม
- ♦ การบาดเจ็บที่เกิดจากการใช้เครื่องมือเป็นเวลานาน เมื่อใช้เครื่องมือเป็นระยะเวลาสั้น ต้องแน่ใจว่าคุณได้หยุดพักเป็นระยะๆ

- ♦ ความบกพร่องในการได้ยินเสียง
- ♦ อันตรายต่อสุขภาพที่เกิดจากการสูดดมฝุ่นจากการใช้เครื่องมือ (ตัวอย่างเช่น การทำงานกับไม้ โดยเฉพาะไม้โอ๊ค ไม้บีช และไม้ MDF)

### เครื่องชาร์จ

เครื่องชาร์จของคุณได้รับการออกแบบมาสำหรับแรงดันไฟฟ้าที่กำหนดไว้ โดยเฉพาะ ต้องตรวจสอบกำลังไฟเพื่อให้ตรงกับแรงดันไฟฟ้าบนแผ่นแสดงพิกัดเสมอ

**คำเตือน!** ห้ามเปลี่ยนสายปลั๊กไฟของเครื่องชาร์จเป็นสายปลั๊กไฟธรรมดาโดยเด็ดขาด

- ♦ ใช้เครื่องชาร์จ BLACK+DECKER เพื่อชาร์จแบตเตอรี่ภายในเครื่องที่ให้มาพร้อมกันเท่านั้น การชาร์จแบตเตอรี่ชนิดอื่นๆ อาจทำให้แบตเตอรี่ระเบิดและเกิดการบาดเจ็บและความเสียหายได้
- ♦ ห้ามชาร์จแบตเตอรี่ชนิดชาร์จซ้ำไม่ได้
- ♦ หากสายไฟของตัวเครื่องชำรุดเสียหาย ต้องได้รับการเปลี่ยนโดยผู้ผลิตหรือศูนย์บริการของ BLACK+DECKER ที่ได้รับอนุญาตเพื่อหลีกเลี่ยงอันตรายที่อาจเกิดขึ้น
- ♦ ห้ามให้เครื่องชาร์จสัมผัสน้ำ
- ♦ ห้ามแกะหรือเปิดเครื่องชาร์จ
- ♦ ห้ามใช้สิ่งใดหย่อนเข้าไปในตัวเครื่องชาร์จ

- ♦ ต้องวางเครื่องมือ/แบตเตอรี่ไว้ในบริเวณที่มีการระบายอากาศเป็นอย่างดีในขณะชาร์จ

6. ที่ติดหัวดูดฝุ่น
7. แทนชาร์จ
8. แทนชาร์จผนัง

**การใช้งาน**

**การติดตั้งแทนชาร์จ (รูป A)**

- ♦ ติดตั้งแทนชาร์จ (7) ให้เหมาะสม (แนะนำให้ติดตั้งใกล้เต้าเสียบปลั๊กไฟ) โดยใช้สลักเกลียวที่ให้มา
- ♦ สามารถใช้จัดเก็บเครื่องมือได้เมื่อไม่ใช้งาน หรือในระหว่างการชาร์จ

**พอร์ตสำหรับการชาร์จ (รูป B, C)**

- ♦ เสียบสายชาร์จ (8) เข้ากับช่องชาร์จ (8a) บนมือจับของเครื่องดั่งที่แสดงในรูป B
- ♦ เสียบปลั๊กสายชาร์จเข้ากับเต้าเสียบปลั๊กไฟและเปิดสวิตซ์ดั่งที่แสดงในรูป C

**การใช้งานก้านต่อหัวดูดตามซอก (รูป D)**

- ♦ ยึดก้านต่อหัวดูดตามซอก (5) ตามที่แสดงในรูป D จนกระทั่งได้ยินเสียงคลิกเข้าที่

**การติดหัวดูดฝุ่น (รูป E, F)**

**คำเตือน!** ต้องปิดสวิตซ์เครื่องมือเมื่อทำการติดหรือถอดหัวดูดฝุ่นออก

**คำเตือน!** ห้ามใช้กับสวิตซ์โดยตรง

- ♦ เลื่อนท่อดูดฝุ่นให้ติดกับหัวดูดฝุ่น (6) โดยให้แนบไว้ว่าตัวเชื่อม (6c) เข้าไปในช่องพอร์ต (6d) จะได้ยินเสียงคลิก

**การถอดหัวดูดฝุ่น**

- ♦ ดึงตัวปลดล็อกหัวดูดฝุ่น (6a) ออกมาจากช่อง (6b)
- ♦ ดึงเครื่องมือออกจากหัวดูดฝุ่น

**คำเตือน!** ต้องปิดสวิตซ์เครื่องมือเมื่อทำการติดหรือถอดหัวดูดฝุ่นออก

**การถอดและการทำความสะอาดแถบแปรง (รูป G)**

- ♦ ในการถอดแถบแปรงจากหัวดูดฝุ่น กดปุ่มปล่อยดั่งที่แสดงในรูป G
- ♦ สามารถถอดแถบแปรงออกได้
- ♦ ชิ้นส่วนสุดท้ายสามารถถอดออกได้ซึ่งคุณสามารถทำความสะอาดแปรงโดยการนำเส้นผมหรือเศษผงอื่นๆ ที่สะสมอยู่ออกได้
- ♦ ล้างแถบแปรงด้วยน้ำสบู่อุ่นดั่งที่แสดงในรูป G

**ความปลอดภัยทางไฟฟ้า**

**สัญลักษณ์ต่างๆ บนเครื่องชาร์จ**

 อ่านคู่มือเล่มนี้ทั้งหมดอย่างละเอียดก่อนใช้งานเครื่องมือนี้

 เครื่องมือนี้มีฉนวนสองชั้น ดังนั้นจึงไม่จำเป็นต้องต่อสายดิน ต้องตรวจสอบกำลังไฟเพื่อให้ตรงกับแรงดันไฟฟ้าบนแผ่นแสดงพิกัดเสมอ

 เครื่องชาร์จนี้มีวัตถุประสงค์เพื่อการใช้งานในที่ร่มเท่านั้น

**ป้ายสัญลักษณ์บนเครื่องมือ**

สัญลักษณ์ต่อไปนี้จะปรากฏบนเครื่องมือพร้อมทั้งรหัสวันที่



โปรดอ่านคู่มือเล่มนี้ทั้งหมดอย่างละเอียดก่อนใช้งานเครื่องมือนี้



BHHV315J/B BHHV320J/B ใช้ได้กับเครื่องชาร์จ S010Q 14 / SSC140040 เท่านั้น



BHHV520JF/BF/BFP ใช้ได้กับเครื่องชาร์จ S010Q 23 / SSC230040 เท่านั้น

**ส่วนประกอบสำคัญ**

เครื่องมือนี้มีส่วนประกอบสำคัญบางอย่างหรือทั้งหมดดังต่อไปนี้

1. สวิตซ์เปิด/ปิดเครื่อง
2. ไฟแสดงสถานะพลังงาน
3. ที่เก็บฝุ่น
4. ท่อเป่าที่ดูดทำความสะอาด
5. หัวดูดตามซอกที่ยึดได้

## การเปิดและปิดสวิตช์ (รูป H)

- ◆ กดปุ่มสวิตช์เปิด/ปิดเครื่อง (1) เพื่อเปิดเครื่อง
- ◆ กดปุ่มสวิตช์เปิด/ปิดเครื่อง (1) อีกครั้งเพื่อเดินเครื่อง
- ◆ กดปุ่มสวิตช์เปิด/ปิดเครื่อง (1) เพื่อปิดเครื่อง

## ไฟแสดงสถานะพลังงาน (รูป I)

- ◆ ไฟแสดงสถานะพลังงาน (2) แสดงปริมาณแบตเตอรี่ (2a) และแสดงให้ทราบว่าเมื่อใดที่ต้องทำความสะอาดตัวกรองฝุ่น (2b)

## การทำความสะอาดตัวกรองฝุ่น (รูป J, K, L)

- ◆ กดปุ่มปลดล็อกที่เก็บฝุ่น (9) เพื่อเปิดที่กรองฝุ่น (10) ออกจากตัวเครื่องดังที่แสดงในรูป J
- ◆ ทำความสะอาดถังเก็บฝุ่น (3) โดยการเคาะเบาๆ เพื่อเทฝุ่นลงในภาชนะที่เหมาะสมดังที่แสดงในรูป K
- ◆ นำตัวกรองฝุ่น (11) ออกจากที่เก็บฝุ่น (3) โดยการกดปุ่มดังที่แสดงในรูป K
- ◆ นำตัวกรองฝุ่น (12) ออกจากที่เก็บฝุ่น (3) โดยการกดปุ่มดังที่แสดงในรูป L
- ◆ ล้างตัวกรองด้วยน้ำสบู่อุ่นดังที่แสดงในรูป M
- ◆ ทิ้งตัวกรองฝุ่นไว้ให้แห้งโดยธรรมชาติ เพราะหากใช้ความร้อนเร่งการทำให้แห้ง ตัวกรองเกิดการเกิดการผิดรูปได้
- ◆ ใส่ตัวกรองฝุ่น (12) เข้าไปในแผ่นกรองอากาศข้างต้น (11) จากนั้นใส่เข้าไปในที่เก็บฝุ่นอีกครั้งหนึ่ง (3) ห้ามใส่ตัวกรองกลับเข้าไปในที่เก็บฝุ่นแบบกลับด้าน
- ◆ ปิดที่กรองฝุ่น (10)

**คำเตือน!** ในการดำเนินการบำรุงรักษาหรือทำความสะอาดเครื่องมือนี้ ให้ถอดปลั๊กออกก่อน เช็ดเครื่องด้วยผ้าหมาดๆ เป็นครั้งคราว ห้ามใช้น้ำยาทำความสะอาดที่มีฤทธิ์กัดกร่อนหรือมีส่วนผสมของตัวทำละลาย อย่าจุ่มเครื่องมือลงในน้ำ

## การบำรุงรักษา

เครื่องมือของ BLACK+DECKER ออกแบบมาให้สามารถใช้งานได้นานต่อเนื่อง โดยที่มีการบำรุงรักษาน้อยที่สุด การทำงานที่สร้างความพึงพอใจอย่างต่อเนื่องจะขึ้นอยู่กับ การดูแลรักษาที่เหมาะสมและการทำความสะอาดอย่างสม่ำเสมอ

**คำเตือน!** ก่อนทำการบำรุงรักษาเครื่องมือไฟฟ้าแบบไร้สาย จะต้อง:

- ◆ ไขแบตเตอรี่จนหมดถ้าแบตเตอรี่อยู่รวมกับเครื่อง จากนั้นให้ปิดสวิตช์

- ◆ ถอดปลั๊กเครื่องชาร์จออกก่อนการทำความสะอาด เครื่องชาร์จไม่ต้องการการดูแลพิเศษอื่นใดนอกเหนือจากการทำความสะอาดเป็นประจำ
- ◆ หมั่นทำความสะอาดช่องระบายอากาศในเครื่องมือ/เครื่องชาร์จของคุณเป็นประจำโดยใช้แปรงขนอ่อนหรือผ้าแห้ง
- ◆ ทำความสะอาดตัวมอเตอร์โดยใช้ผ้าชุบน้ำหมาดๆ ห้ามใช้น้ำยาทำความสะอาดที่มีฤทธิ์กัดกร่อนหรือมีส่วนผสมของตัวทำละลาย

## การเปลี่ยนตัวกรอง

จะต้องเปลี่ยนตัวกรองทุก 6 ถึง 9 เดือน และทุกครั้งที่ถูกใช้จนเก่าหรือชำรุดเสียหาย ตัวกรองสำหรับเปลี่ยนสามารถหาซื้อได้จากตัวแทนจำหน่าย BLACK+DECKER

- ◆ ถอดตัวกรองอันเก่าออกตามที่อธิบายแล้วข้างต้น
- ◆ ใส่ตัวกรองอันใหม่ตามที่อธิบายแล้วข้างต้น

## การปกป้องสิ่งแวดล้อม



การเก็บรวบรวมแบบคัดแยก ห้ามทิ้งผลิตภัณฑ์และแบตเตอรี่ที่มีสัญลักษณ์นี้รวมกับขยะในครัวเรือนปกติ

หากวันหนึ่งคุณพบว่าคุณจำเป็นต้องเปลี่ยนผลิตภัณฑ์ Black & Decker หรือถ้าเครื่องมือนี้ไม่เป็นประโยชน์สำหรับคุณอีกต่อไป อย่านำทิ้งผลิตภัณฑ์นี้รวมกับขยะในครัวเรือน จัดการกับผลิตภัณฑ์นี้เพื่อให้พร้อมสำหรับการเก็บรวบรวมแบบคัดแยก



การเก็บรวบรวมแบบคัดแยกสำหรับบรรจุภัณฑ์และผลิตภัณฑ์ที่ใช้แล้วทำให้สามารถรีไซเคิลวัสดุและนำมาใช้งานได้อีกครั้ง การนำวัสดุรีไซเคิลมาใช้อีกครั้งจะช่วยป้องกันมลพิษต่อสิ่งแวดล้อมและลดความต้องการวัตถุดิบ

ตามกฎหมายท้องถิ่นอาจมีการจัดเตรียมสถานที่สำหรับการเก็บรวบรวมแบบคัดแยกอุปกรณ์ไฟฟ้าที่ใช้ภายในครัวเรือนไว้ ณ แหล่งรับขยะของเทศบาล หรืออาจมีการรับอุปกรณ์ใช้แล้วที่ร้านค้าปลีกในกรณีที่คุณซื้อผลิตภัณฑ์ชิ้นใหม่

Black & Decker มีโรงงานสำหรับการเก็บรวบรวมและการรีไซเคิลผลิตภัณฑ์ Black & Decker เมื่อผลิตภัณฑ์เหล่านั้นหมดอายุการใช้งานแล้ว หากต้องการรับบริการดังกล่าวจากเรา โปรดส่งผลิตภัณฑ์ของคุณคืนศูนย์บริการที่ได้รับอนุญาต ซึ่งจะทำหน้าที่เป็นตัวแทนของเราในการเก็บรวบรวมผลิตภัณฑ์

## ข้อมูลการบริการ

Black & Decker ให้บริการเครือข่ายศูนย์บริการของบริษัทเองและศูนย์ฯ ที่ได้รับการรับรองเต็มรูปแบบทั่วทั้งทวีปเอเชีย ศูนย์บริการ Black & Decker ทุกแห่งมีพนักงานที่ผ่านการฝึกอบรมเพื่อให้บริการผลิตภัณฑ์ได้อย่างมีประสิทธิภาพและเชื่อถือได้

ไม่ว่าคุณจะต้องการคำแนะนำด้านเทคนิค การซ่อมแซม หรืออะไหล่แท้จากโรงงาน โปรดติดต่อศูนย์ Black & Decker ใกล้บ้าน

## หมายเหตุ

- ◆ เนื่องจาก Black & Decker มีนโยบายพัฒนาปรับปรุงผลิตภัณฑ์อย่างต่อเนื่อง ดังนั้น เราจึงขอสงวนสิทธิ์ในการเปลี่ยนแปลงข้อมูลจำเพาะของผลิตภัณฑ์โดยไม่แจ้งให้ทราบล่วงหน้า
- ◆ อุปกรณ์มาตรฐานและอุปกรณ์เสริมอาจแตกต่างกันในแต่ละประเทศ
- ◆ ข้อมูลจำเพาะของผลิตภัณฑ์อาจแตกต่างกันในแต่ละประเทศ
- ◆ ตัวเลือกผลิตภัณฑ์อาจมีจำหน่ายไม่ครบทุกรายการในบางประเทศ โปรดสอบถามรุ่นผลิตภัณฑ์ที่มีจำหน่ายจากตัวแทนจำหน่ายของ Black & Decker ในประเทศของคุณ

## ข้อมูลด้านเทคนิค

	BHHV315B	BHHV315J	BHHV320B
แรงดันไฟฟ้า	10.8 โวลต์	10.8 โวลต์	10.8 โวลต์
แอมแปร์-ชั่วโมง	1.5 แอมป์/ชม.	1.5 แอมป์/ชม.	2.0 แอมป์/ชม.
น้ำหนัก (กรัม)	1075	1080	1080

	BHHV320J	BHHV520JF	BHHV520BF	BHHV520BFP
แรงดันไฟฟ้า	10.8 โวลต์	10.8 โวลต์	10.8 โวลต์	10.8 โวลต์
แอมแปร์-ชั่วโมง	2.0 แอมป์/ชม.	2.0 แอมป์/ชม.	2.0 แอมป์/ชม.	2.0 แอมป์/ชม.
น้ำหนัก (กรัม)	1085	1220	1195	1220